

Informazioni sul prodotto

Vasca massaggiante a getto d'aria

it

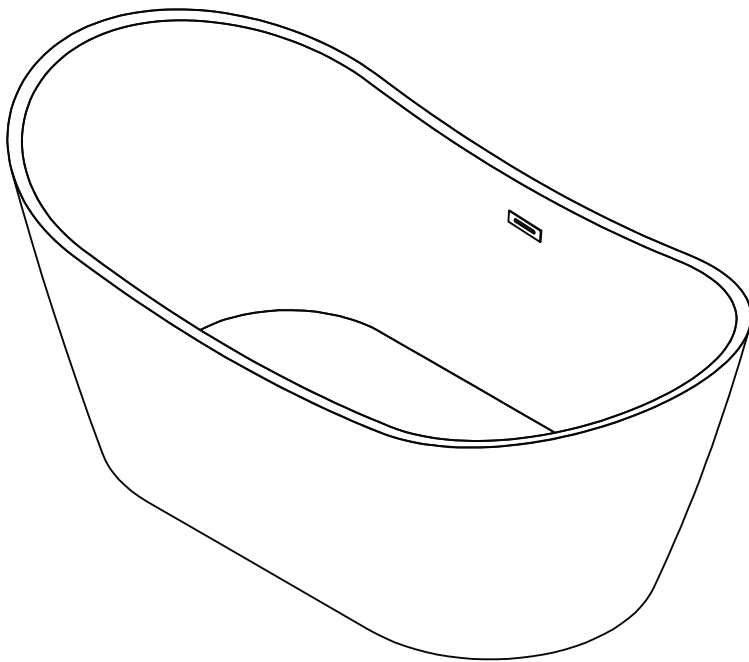

ANTHEA AIR

1700 x 800 x 720mm

Per qualsiasi richiesta relativa all'installazione, manutenzione o utilizzo del prodotto vi preghiamo di contattare il venditore per ulteriori informazioni

Manuale d'istruzioni



Attenzione!

Rischio d'incendio, shock elettrico e perdita di acqua



La confezione include un manuale d'installazione dettagliato; vi preghiamo di seguire attentamente le istruzioni riportate



Attenzione!

un utilizzo, manutenzione o installazione impropri potrebbero condurre alla perdita della garanzia o danni materiali

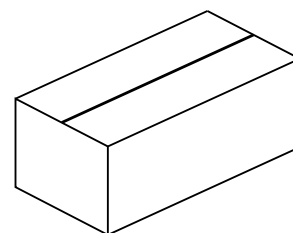

Contenuto della confezione

Vi ringraziamo per l'acquisto di questa vasca massaggiante. Il vostro prodotto è già stato attrezzato con diversi accessori. Per un trasporto sicuro, alcuni accessori sono stati confezionati separatamente. Vi preghiamo di assicurarvi che tutti gli accessori siano presenti all'interno della confezione. In caso di accessori mancanti contattate il venditore.



A causa di avanzamenti tecnici e/o opzioni di montaggio potreste trovare all'interno della confezione accessori aggiuntivi

Scatola degli accessori

La confezione della vasca contiene una scatola degli accessori al cui interno sono contenuti i seguenti prodotti:

1. Tubo di scarico

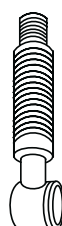

Utensili consigliati per l'installazione

I seguenti strumenti sono richiesti per l'installazione della vasca. Ulteriori utensili potrebbero rendersi necessari in base alle circostanze

1. Livella
2. Silicone/sigillante
3. Chiave inglese a rullino o fissa di varie misure
4. Cacciavite
5. Teflon PTFE

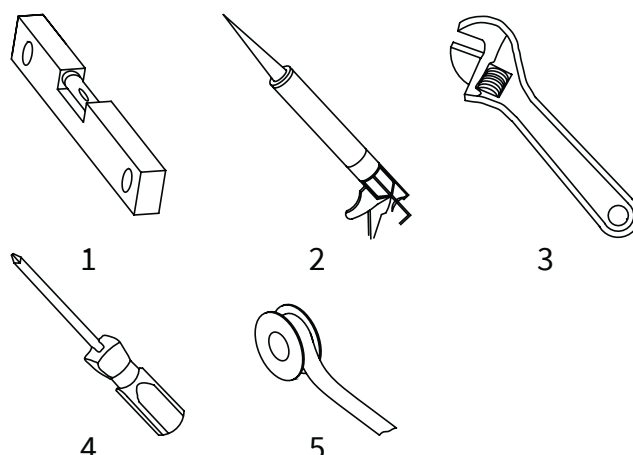

Descrizione del prodotto

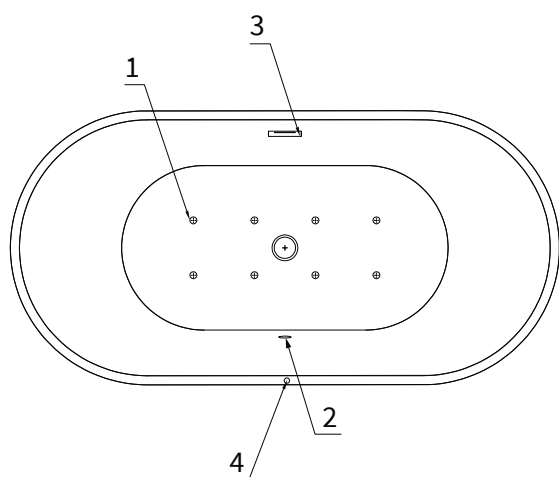

Di base la vasca massaggiante è attrezzata con le seguenti caratteristiche così come illustrato in figura:

1. Getti d'aria
2. Rubinetto
3. Ingresso acqua
4. Doccia a mano
5. Pannello di controllo
6. Luce LED multicolor subacquea
attivazione simultanea con i getti d'aria

Attenzione! Rischio di incendio shock elettrico

I collegamenti elettrici dovrebbero essere eseguiti da un elettricista certificato in accordo con la legislazione vigente

i La vasca massaggiante potrebbe contenere caratteristiche aggiuntive rispetto a quella da voi acquistata, vi preghiamo di contattare il venditore per qualsiasi informazione in merito

i In conseguenza ad avanzamenti tecnici delle caratteristiche della vasca alcuni aspetti potrebbero essere stati migliorati o ottimizzati dal produttore. Le caratteristiche di installazione mostrate in figura sono indicative. Vi preghiamo di controllare attentamente che il modello della vasca ricevuto corrisponda a quanto da voi ordinato. Non procedete all'installazione se il modello della vasca non dovesse corrispondere a quanto ordinato

Parametri elettrici

Voltage: 220 V
 Frequenza: 50 Hz
 Potenza massima: 300W
 Amperaggio massimo: 1.4 A

Istallazione

❶ La confezione della vasca contiene una scatola degli accessori al cui interno sono contenuti i seguenti prodotti:

Preparazione dei collegamenti

❶ A causa di miglorie tecniche, il posizionamento dei collegamenti potrebbe essere stato ottimizzato; le dimensioni riportate sono infatti solo di riferimento e le reali misure per l'istallazione devono essere calcolato direttamente dalla vasca. Il posizionamento dello scarico e del cavo elettrico mostrati in figura sono suggeriti per l'istallazioni standard.

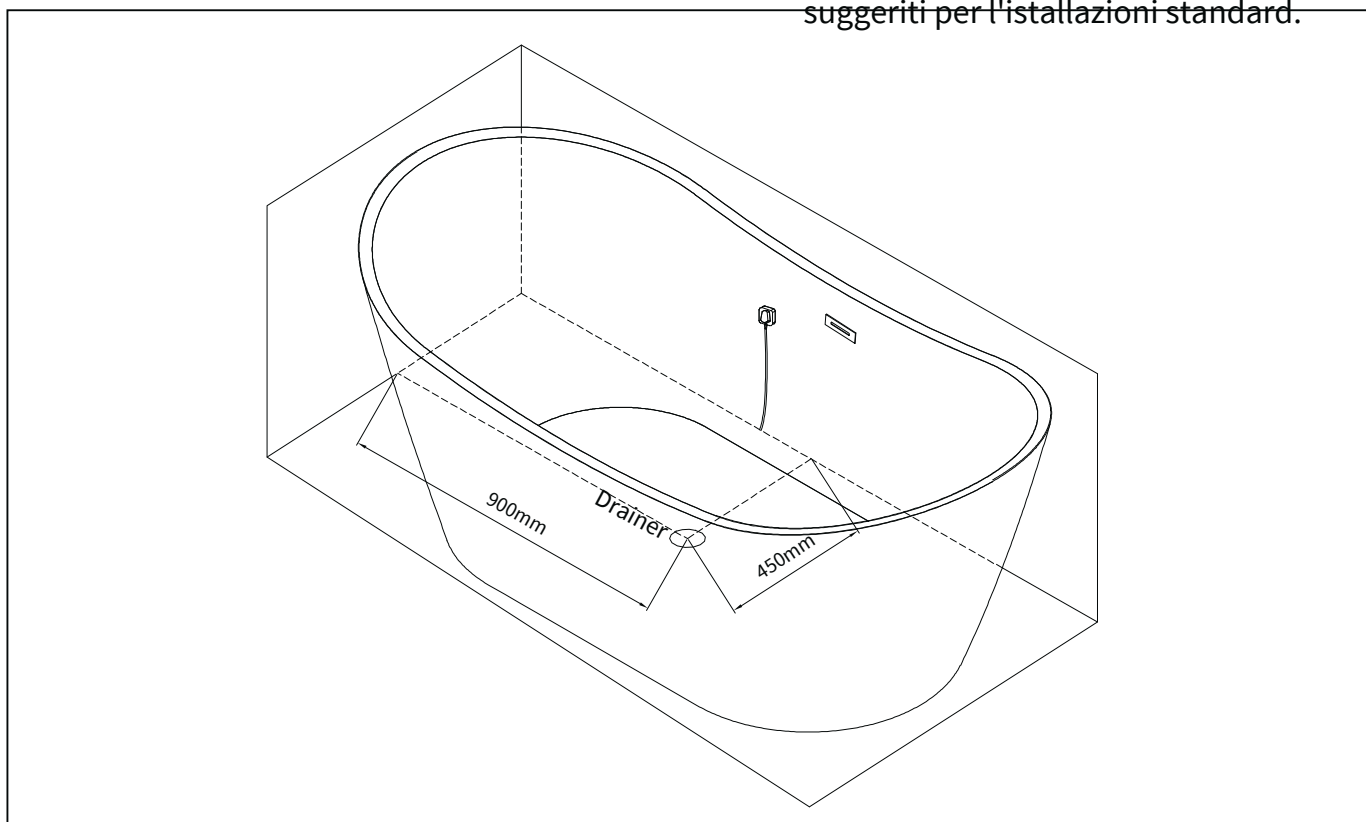

Posizionamento collegamenti

Istallazione

1. Come mostrato in figura, capovolgere la vasca, avvolgere lo scarico con il TEFLON e avvitare correttamente il tubo di scarico

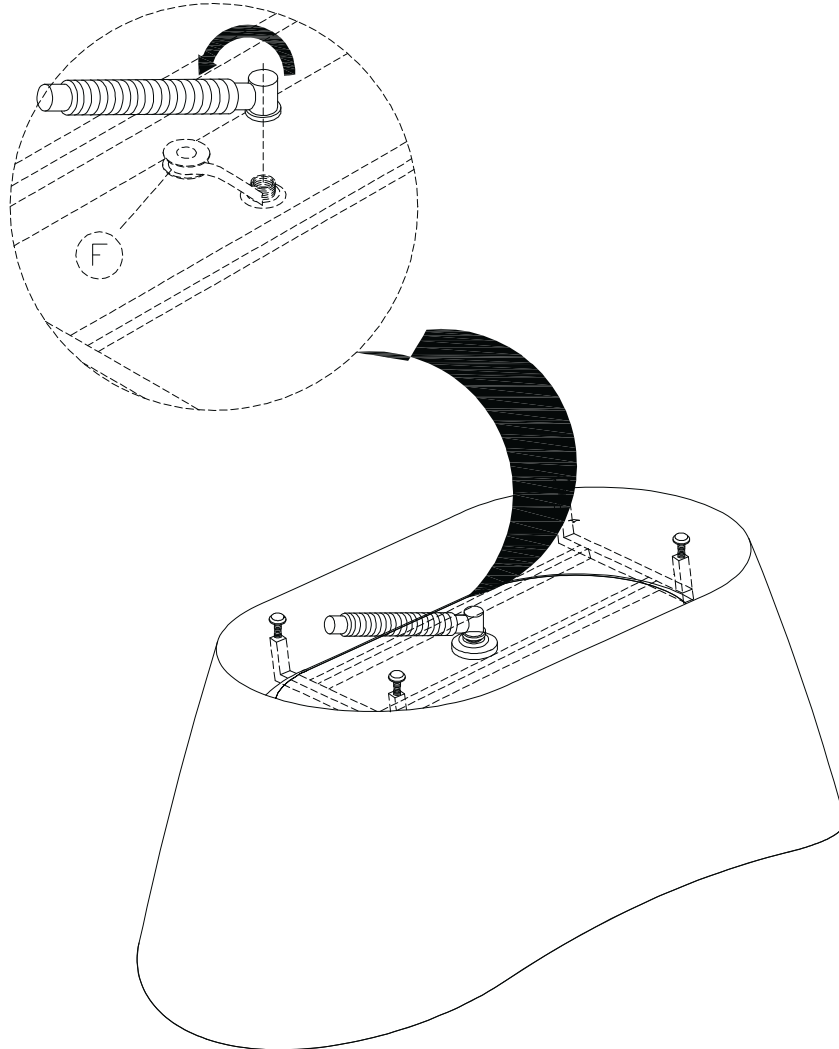

multistrato®.com

Prodotto importato e distribuito da:
TUBIPLAST ITALY SRL
PADULA (SALERNO) Italy

MULTISTRATO.COM